

C PARTICOLARE 1002
Scale: 1:5

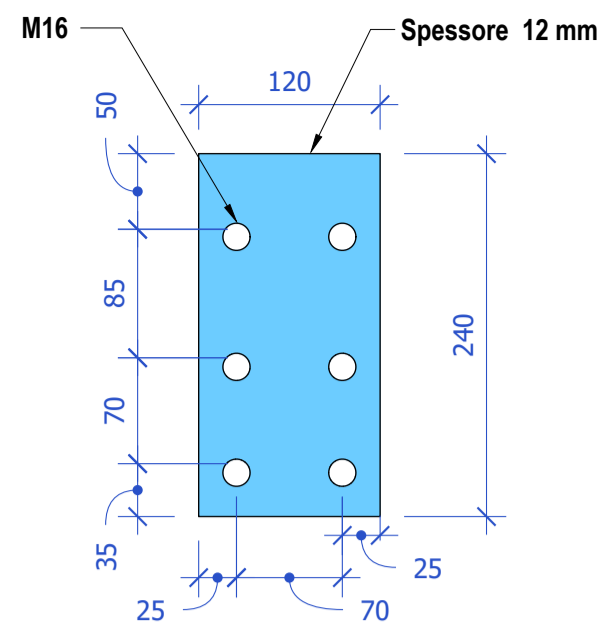

D PARTICOLARE 1006
Scale: 1:5

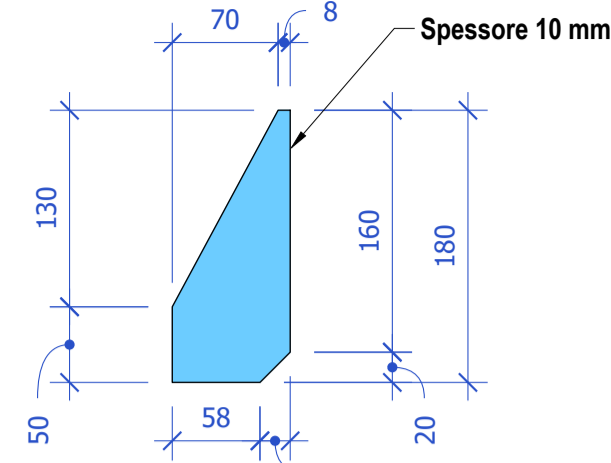
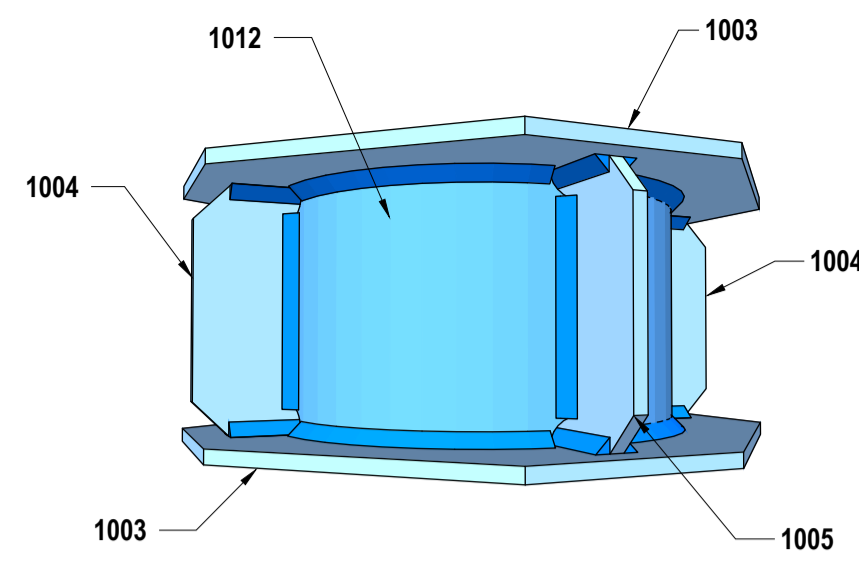

N ASSEMBLAGGIO NODO CENTRALE
Scale: 1:5

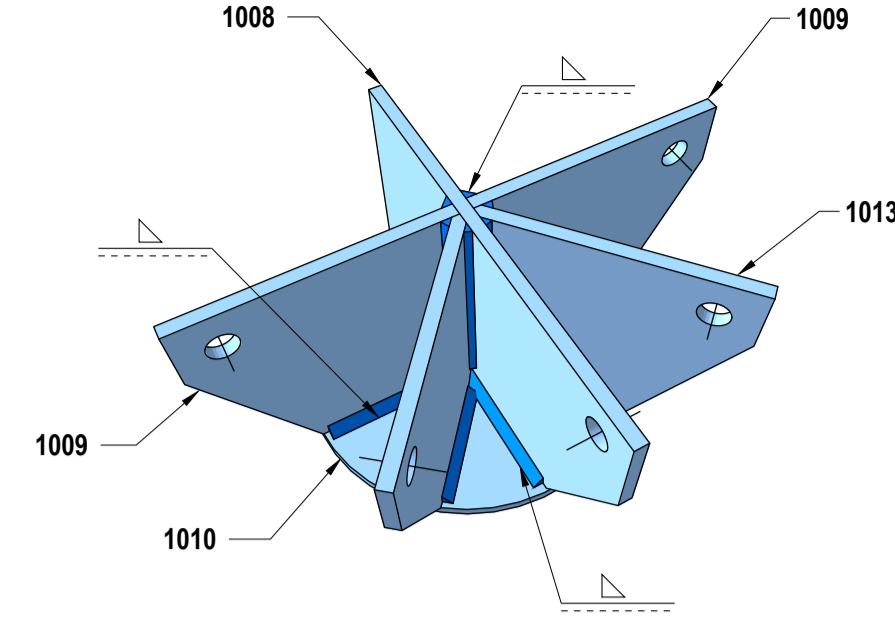

O ASSEMBLAGGIO PIASTRE IN TESTA
Scale: 1:5

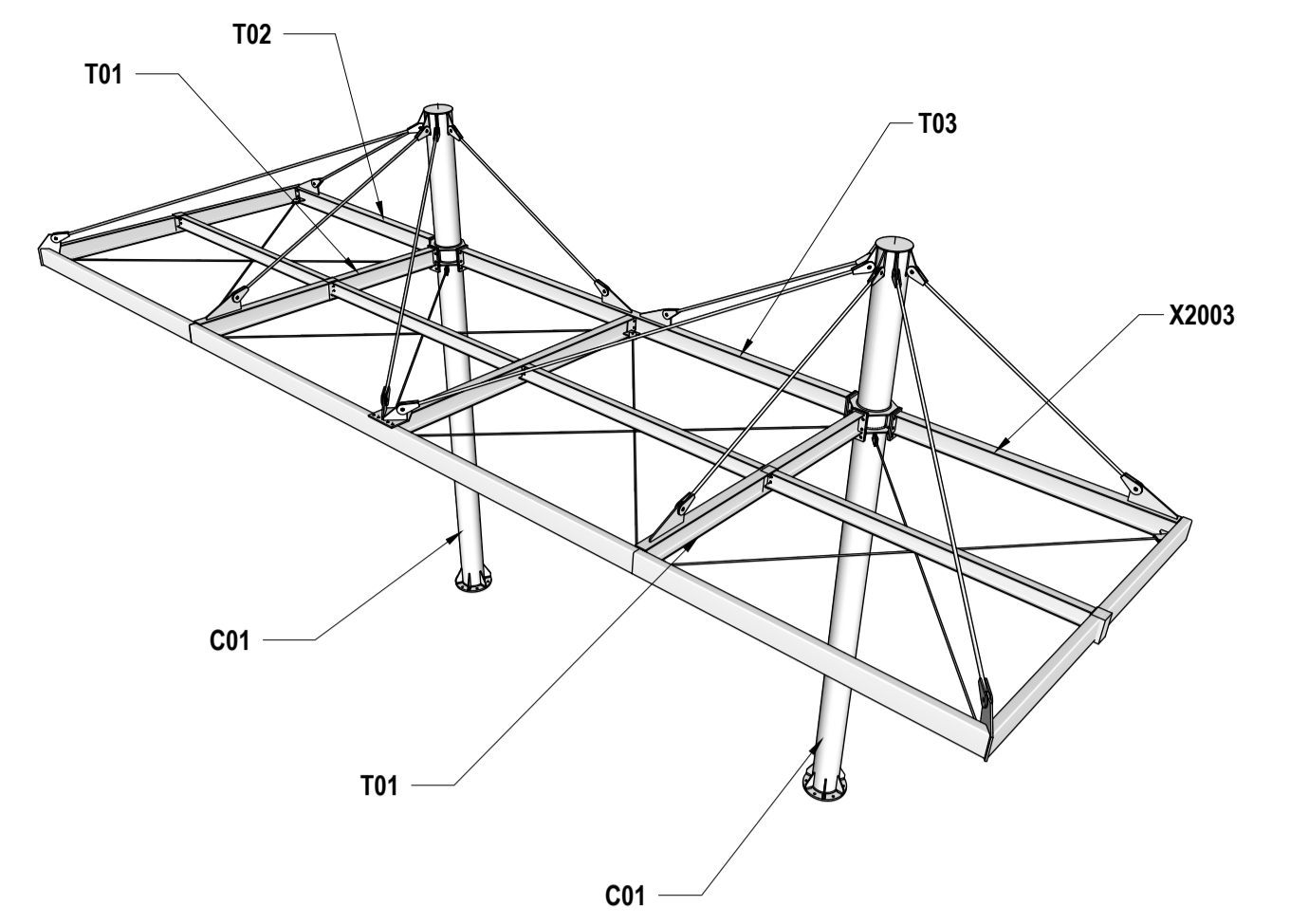

ASSIEME COMPLESSIVO
Scale: -

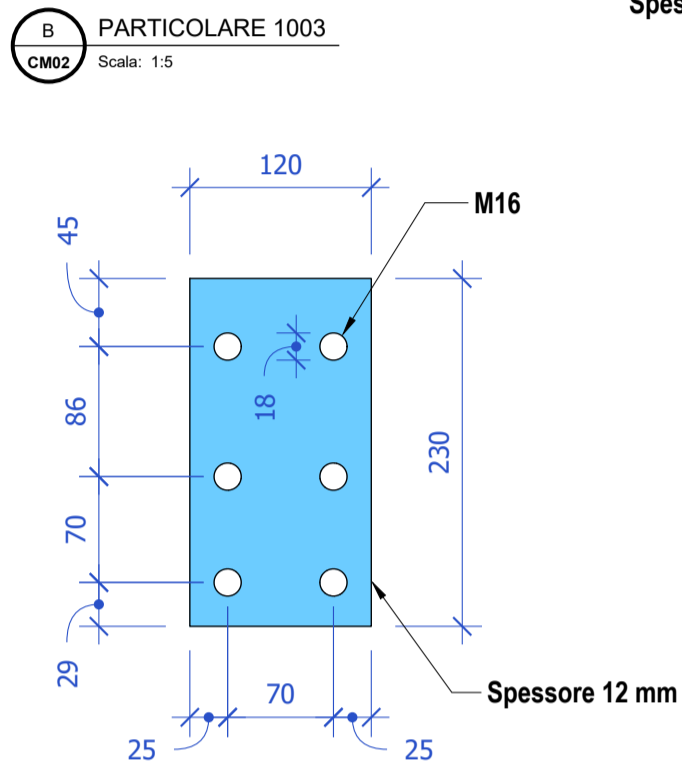

B PARTICOLARE 1003
Scale: 1:5

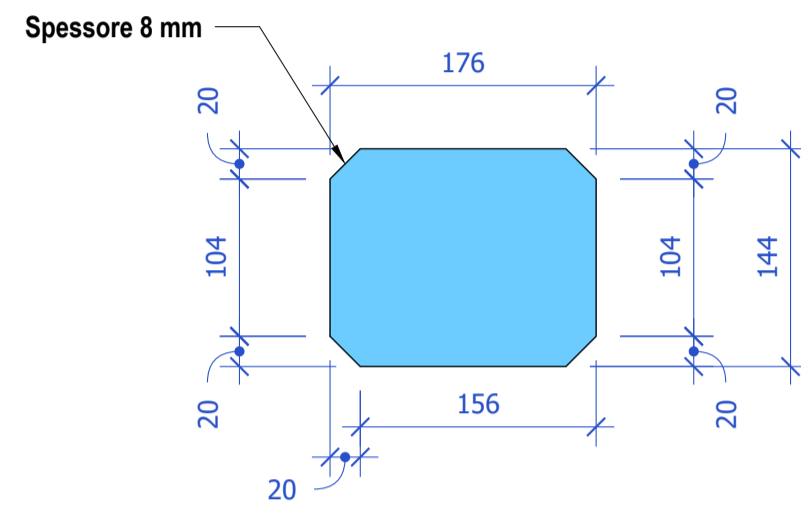

F PARTICOLARE 1004
Scale: 1:5

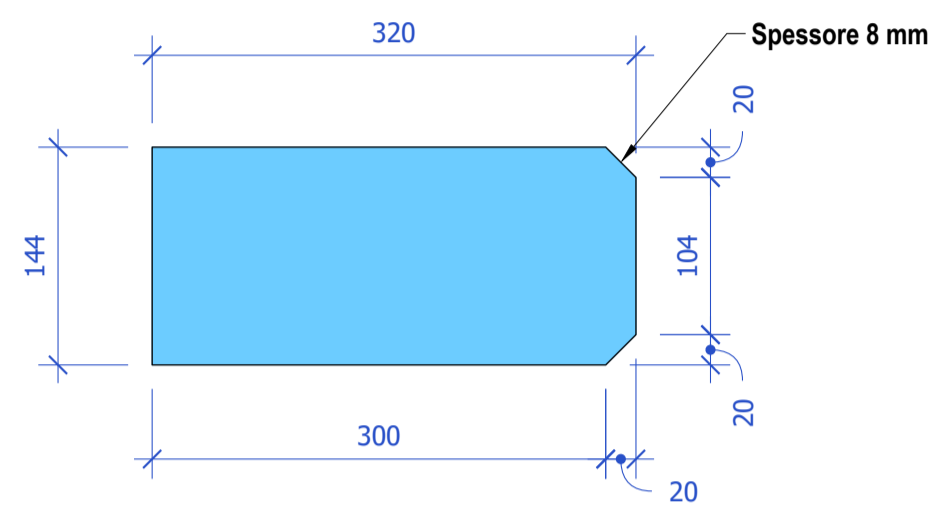

G PARTICOLARE 1005
Scale: 1:5

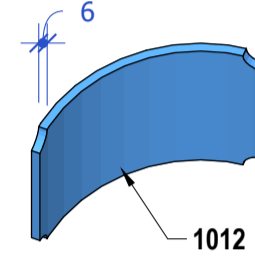

M LAVORAZIONE PARTICOLARE 1012
Scale: 1:5

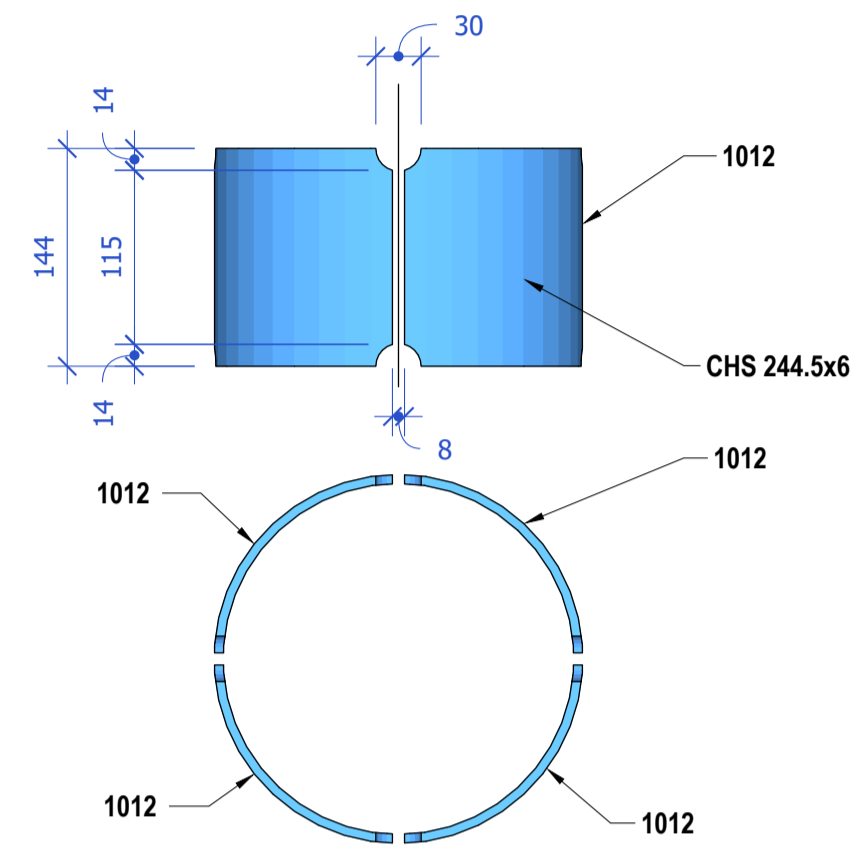

P LAVORAZIONE PARTICOLARE 1012
Scale: 1:5

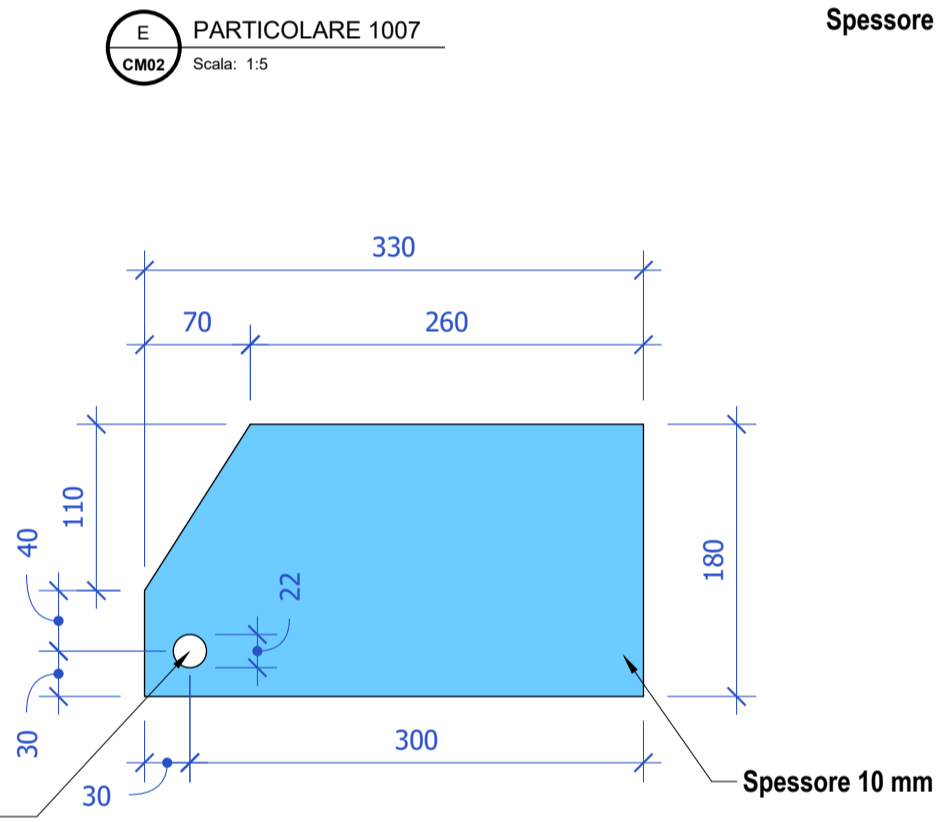

E PARTICOLARE 1007
Scale: 1:5

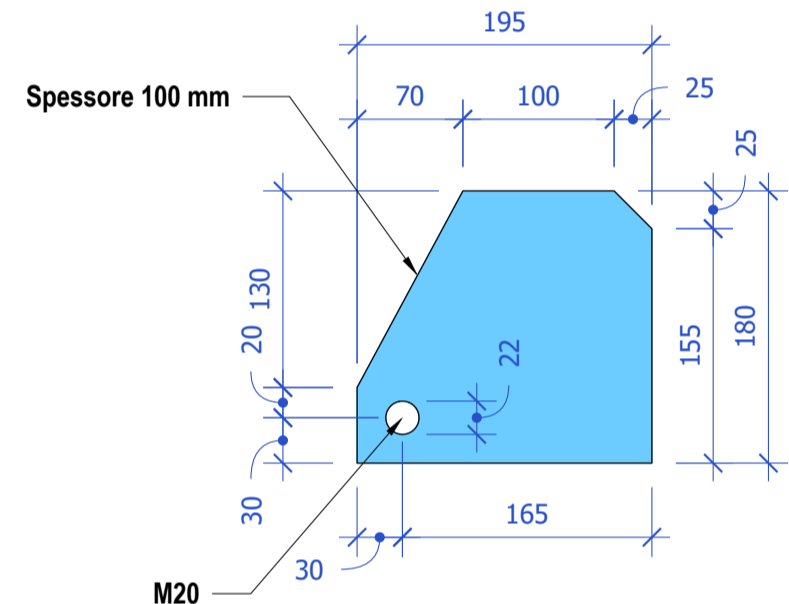

I PARTICOLARE 1009
Scale: 1:5

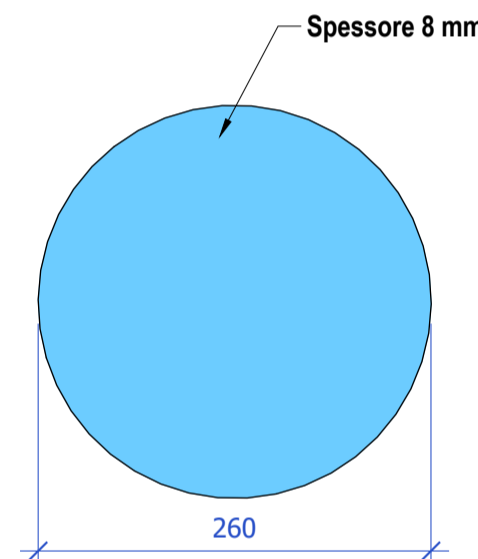

J PARTICOLARE 1003
Scale: 1:5

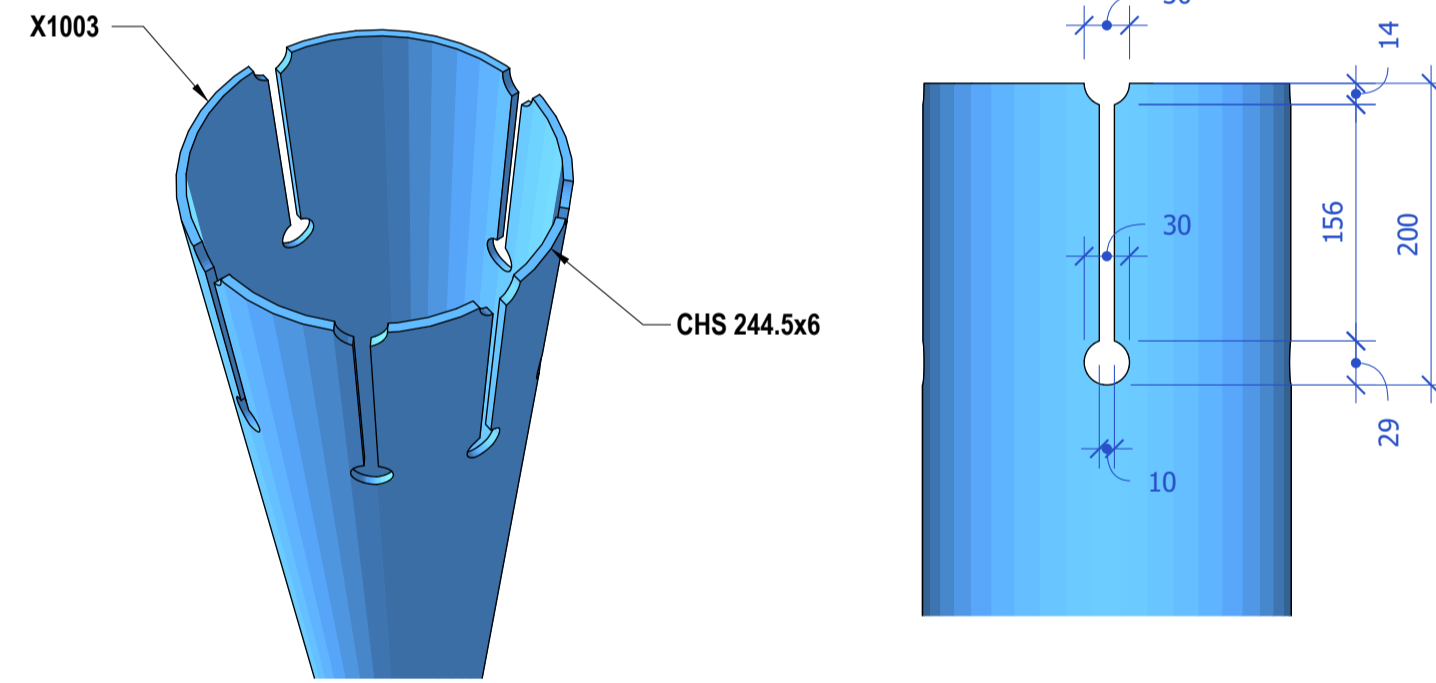

Q LAVORAZIONI SU TUBO X1003
Scale: 1:5

NOTE GENERALI
Classe di esecuzione secondo UNI EN 1090: **EXC2**;
L'impresa esecutrice delle opere in carpenteria metallica deve essere in possesso di tutte le certificazioni previste dal DM 17/01/2018 e dalla UNI EN 1090;
L'impresa ha l'onere di effettuare il rilievo dettagliato della struttura esistente, con lo scopo di verificare le misure del progetto esecutivo.
In particolare dovranno essere rilevate le interferenze nella zona delle nuove fondazioni e le altezze riferite alla trave reticolare esistente.

MATERIALI
Acciaio per profili laminati: S275JR salvo diverse indicazioni;
Acciaio per profili sottili: S275JR salvo diverse indicazioni;
Acciaio per piastre e lamiere: S275JR, salvo diverse indicazioni;
Controlli visivi su tutte le saldature, fare riferimento alla norma UNI EN-1090;
Bulloneria e barre filettate classe 8.8;
Elettrodi per saldature a rivestimento basico.

Salvo dove diversamente indicato, le saldature dovranno essere eseguite conformemente ai seguenti dettagli:

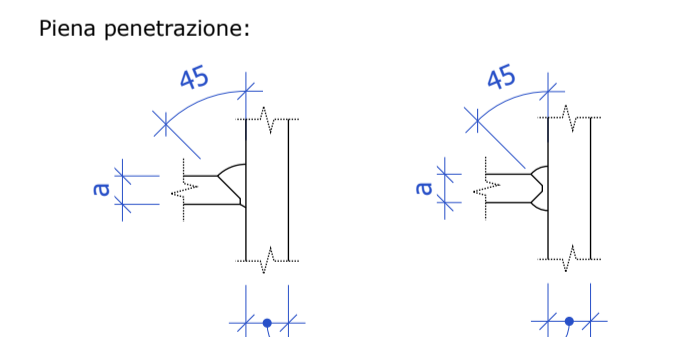
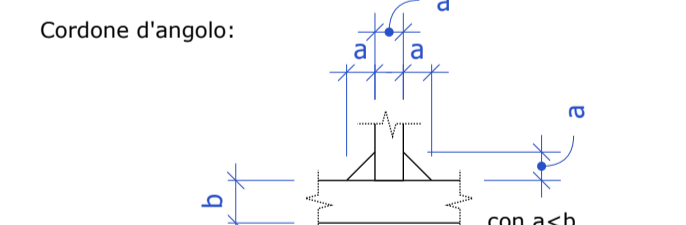

Le saldature devono essere realizzate su tutto il contorno di contatto da entrambe le parti, quando possibile, secondo le indicazioni sopra riportate.
Tutte le lavorazioni di cianfratura devono essere eseguite in officina secondo normativa.

PIANI DI PROIEZIONE

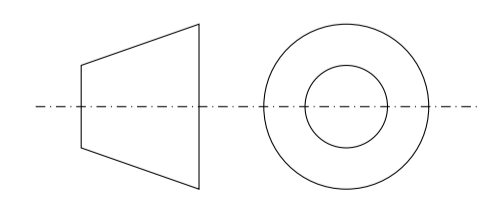

COLORI

- Carpenteria metallica - Profili semplici e lavorati
- Carpenteria metallica - Piastrame e lamiere
- Carpenteria metallica - Saldature
- Carpenteria metallica - Bulloneria
- Parti sezionate

H PARTICOLARE 1008
Scale: 1:5

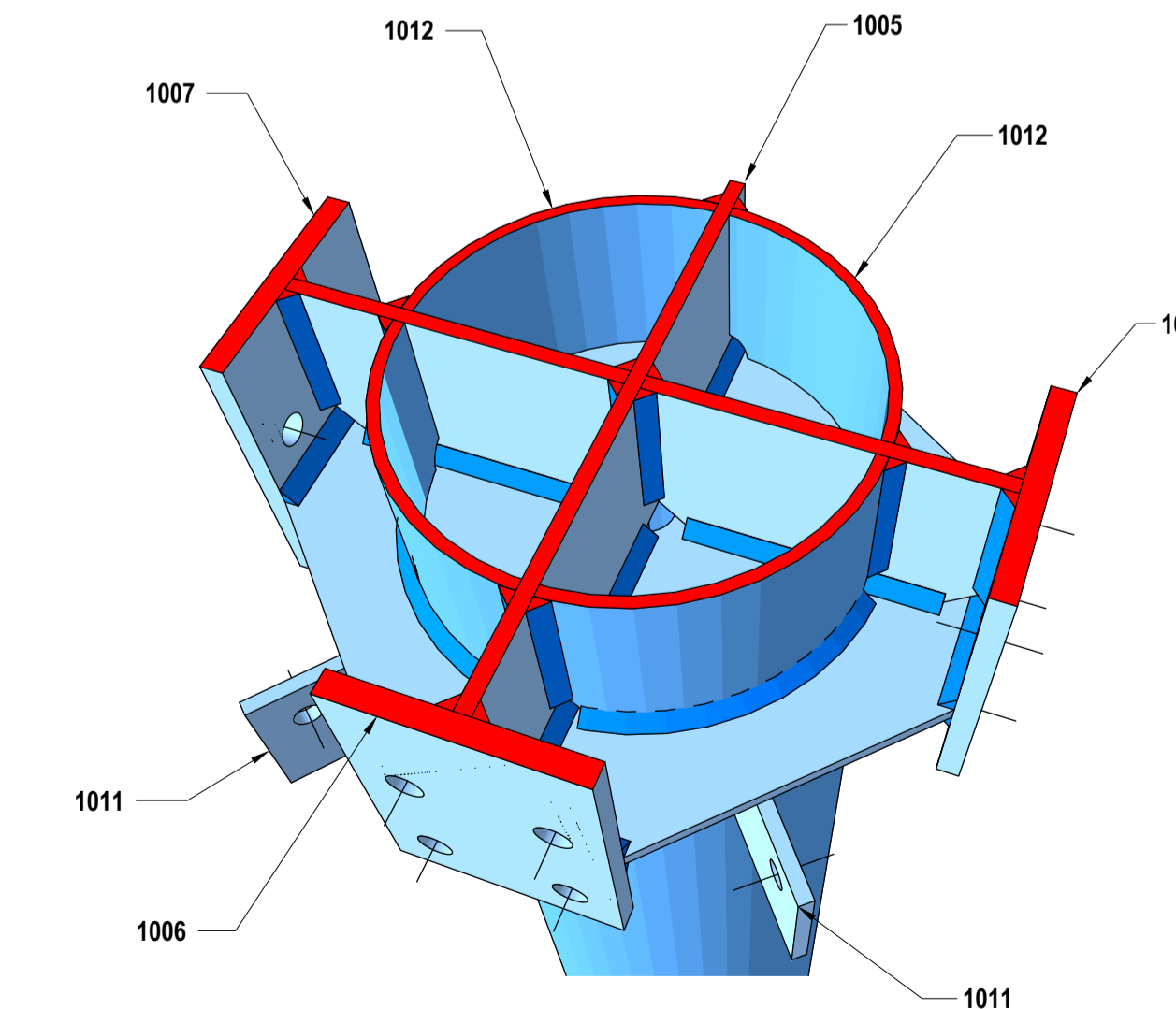

K SEZIONE S2
Scale: -

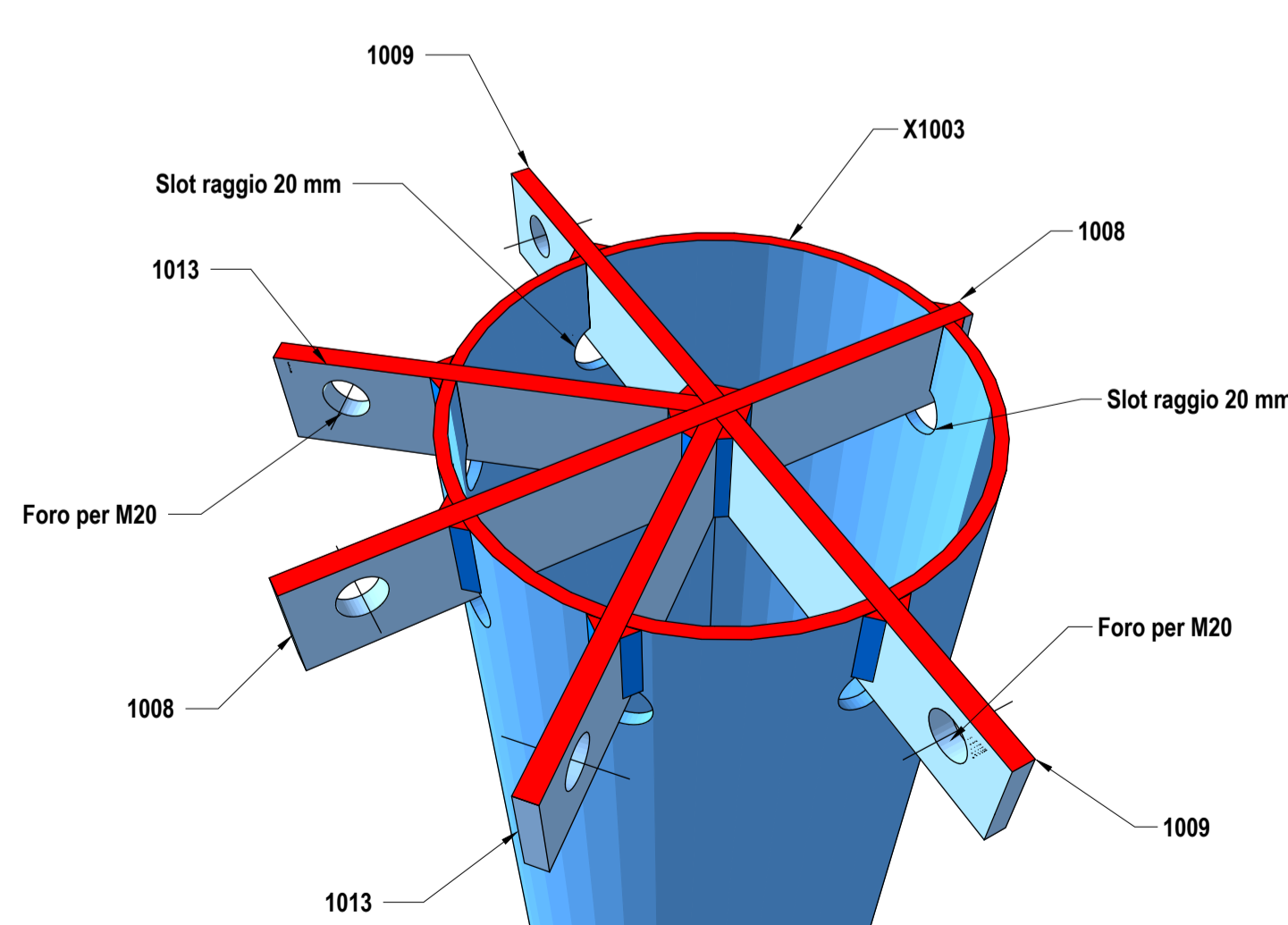

L SEZIONE S3
Scale: -

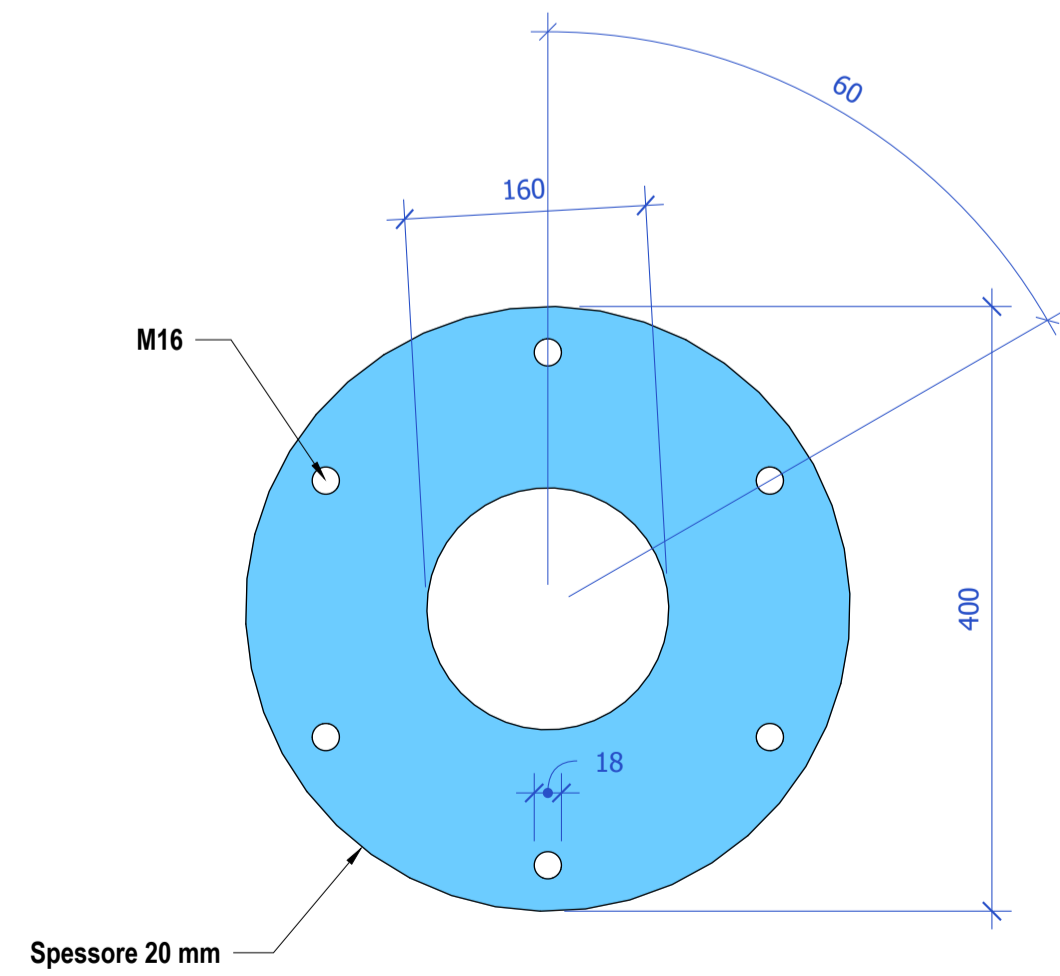

R PARTICOLARE 1001
Scale: 1:5